

MTWM63-F

DWG. NO.

REV	ZONE	DESCRIPTIONS	DRWN	APPVD	DATE

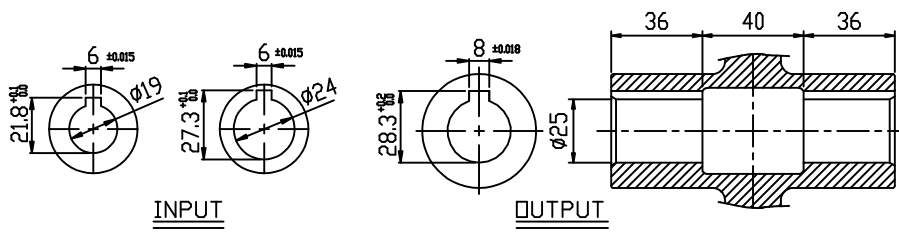
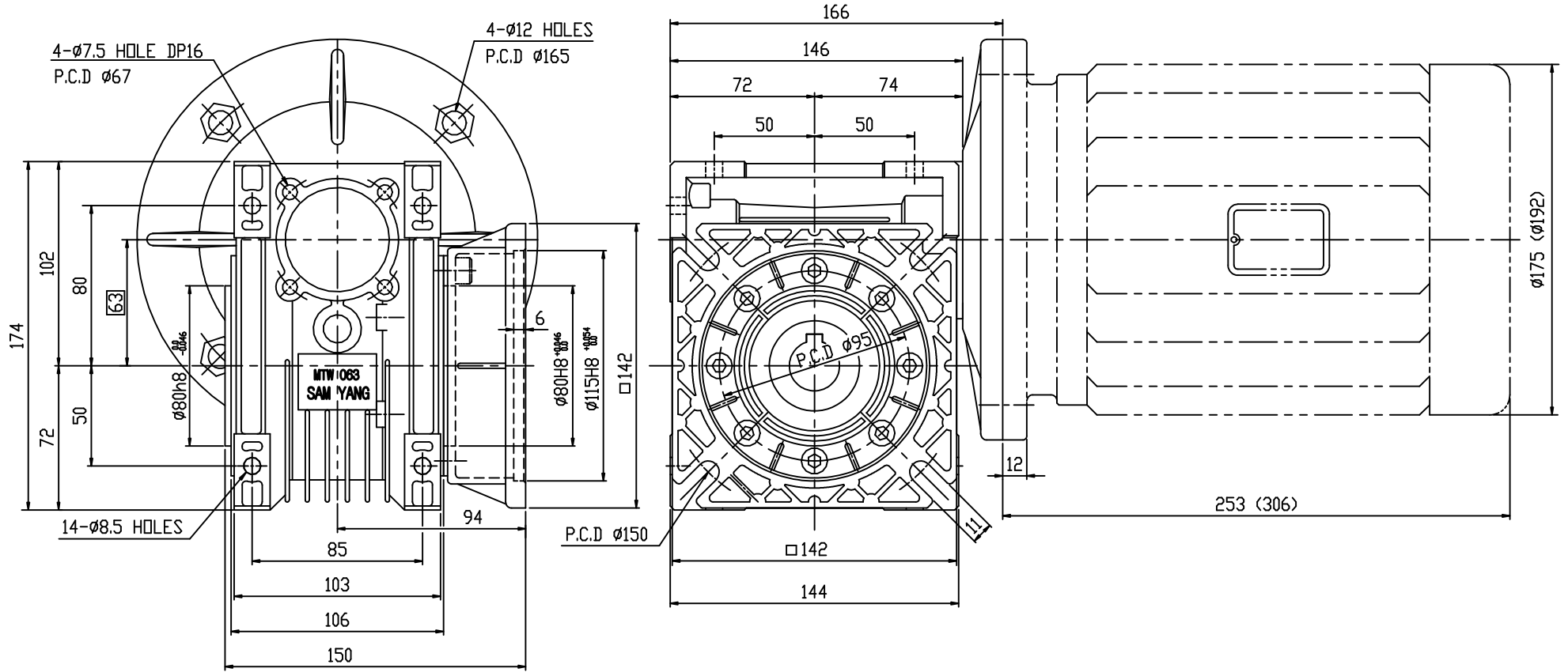

표기의 표준 가공 및 공차		본 도면은 (주)상양감속기기의		기술 자상인나CNAME도면을 지시해산권 준공해제에 의해제출되며, (주)상양감속기로부터 판시에 의한 승인		도면의 전부 또는 일부를	
각도: $\pm 0.5^\circ$	6 - 30 : $\pm 0.1$	DESIGNED		1/1.5	MTW63	1/1	
CHAMFER: C1.0	30 - 120 : $\pm 0.15$	CHECKED			<IEC Fr 80,90>		
FILLET: R1.0	120 - 315 : $\pm 0.2$	APPROVED					
마무리: $\nabla$	315 - 1000 : $\pm 0.3$	SAMYANG		DWG SIZE	DWG. NO.	REV	
열처리: HRC	1000 이상 : $\pm 0.5$	REDUCTION GEARS CO., LTD		A2	MTWM63-F		

( ) 안의 치수는 2P MOTOR 치수임.