

REV	ZONE	DESCRIPTIONS	DRWN	APPVD	DATE

SZMLW
DWG. NO.

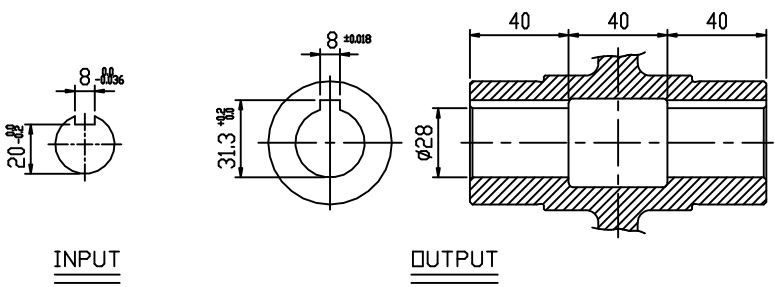
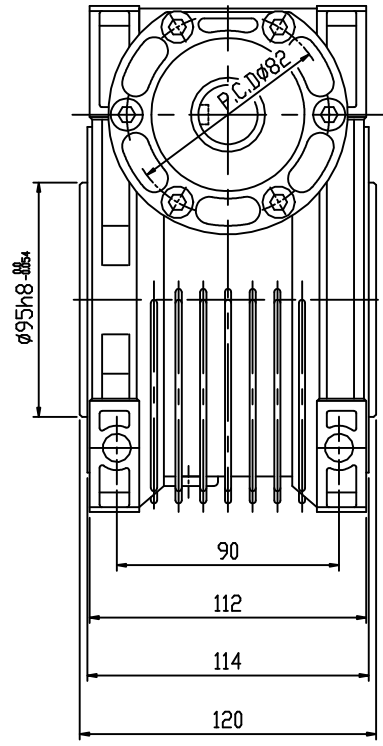
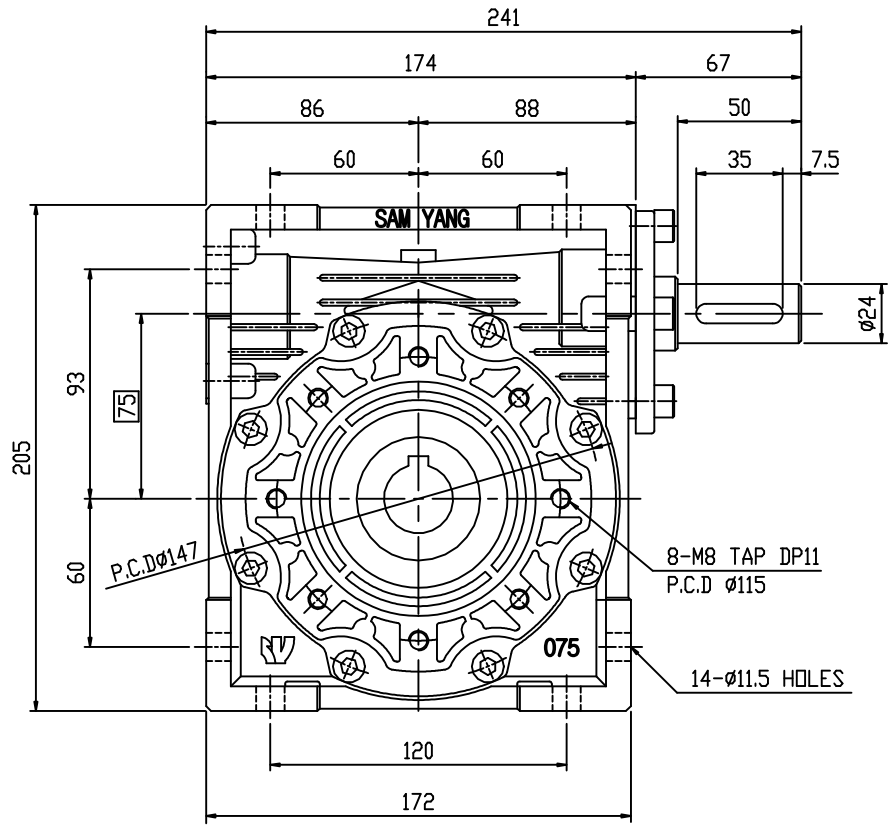

표기	표준	가공	일	공차
각도	±0.5°	6 - 30	±0.1	
CHAMFER	C1.0	30 - 120	±0.15	
FILLET	R1.0	120 - 315	±0.2	
마무리	▽	315 - 1000	±0.3	
표처리	PHC	1000 이상	±0.5	

NO	PART NUMBER	DESCRIPTIONS	Q'TY	MATERIAL
DESIGNED				
CHECKED				
APPROVED				
		DWG SIZE	DWG. NO.	REV
REDUCTION GEARS CO., LTD		A2	MTW75	1/1

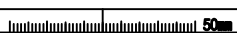

본 도면은 (주)삼양강속기의 기술 재산입니다. 무단으로 복제, 배포, 전수, 대여, 복사, 판매, 대여, 또는 기타 형태로 무단으로 사용하거나, 도면의 전부 또는 일부를 복사 또는